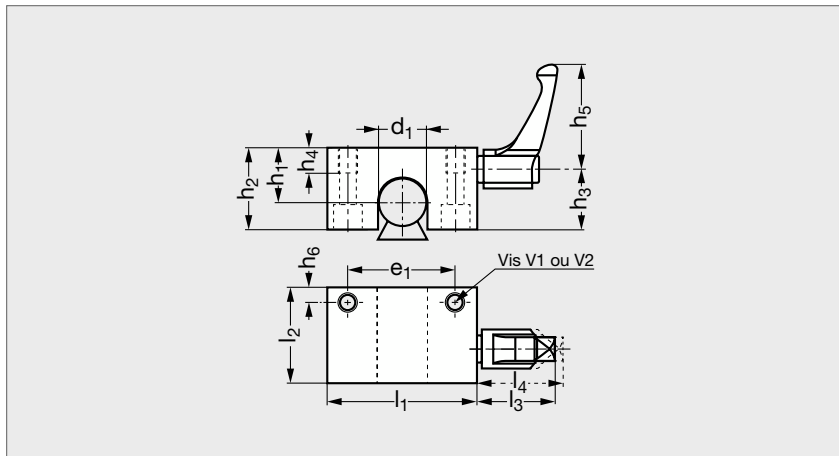

Bloqueur manuel pour arbre

B7-BQA-BM

UTILISATION

- Bloquer en position les pièces mobiles guidées sur les arbres.
- Exemples d'applications :
 - . butées d'axes réglables,
 - . positionnement de dispositifs de mesure...

AVANTAGES

- Forces de maintien élevées avec un encombrement restreint (jusqu'à 2000 N).
- Absence de contraintes directes sur les chariots de guidage.

PRODUITS ASSOCIÉS



B6-W
Page 34



Arbres supportés **B7-AS**
Page 39

- Précision de positionnement élevée.
- Rigidité élevée et peu d'usure de pièces.
- Montage simple.

PRINCIPE

- La rotation de la manette indexable resserme les mâchoires du bloqueur contre l'arbre.
- La force de maintien indiquée dans le tableau est valable pour un couple de serrage de la manette de 7 Nm.

Informations complémentaires

- La cote l_4 correspond à la position de la manette lors du débrayage.
- 2 types de fixations :
 - . par le dessus, la vis est fixée dans le corps du bloqueur (taraudage V_1).
 - . par le dessous avec une vis traversante de filetage V_2 .
- l_4 : Position de la manette lors du débrayage.

1. Soit fixation par le dessus : la vis est fixée dans le corps du bloqueur (taraudage V_1).
2. Soit fixation par le dessous avec une vis traversante de filetage V_2 .
3. Position de la manette lors du débrayage.
4. La force de maintien indiquée est valable pour le couple de serrage de la manette donné.

10 N \approx 1 kg

	d_1	l_1	l_2	l_3	$l_4^{(3)}$	h_1	h_2	h_3	h_4	h_5	h_6	e_1	Taraudage	Filetage	Force	Couple de serrage
													pour vis	de la vis		
													$V_1^{(1)}$	$V_2^{(2)}$	N	Nm
B7 - BQA - 12 - BM	12	43	32	29,5	33,5	18	24	16	10	40	4,5	32	M 5	M 4	1200	5
B7 - BQA - 16 - BM	16	53	38	29,5	33,5	22	29	19	12	40	5,5	40	M 6	M 5	1200	5
B7 - BQA - 20 - BM	20	60	44	41	45	25	32	21,5	14	65	6,5	45	M 8	M 6	1200	7
B7 - BQA - 25 - BM	25	78	52	41	45	30	38	25	16	65	9	60	M10	M 8	1200	7
B7 - BQA - 30 - BM	30	87	58	53	57	35	43	28,5	16	80	10	68	M10	M 8	2000	12
B7 - BQA - 40 - BM	40	108	68	53	57	45	53	33,5	20	80	11	86	M12	M10	2000	17
B7 - BQA - 50 - BM	50	132	76	61	65	50	58	39,5	22	95	12	108	M16	M14	2000	17

Exemple
de commande

Référence

B7 - BQA - 12 - BM