

# Bride d'arbre standard

**B7-BAGW**

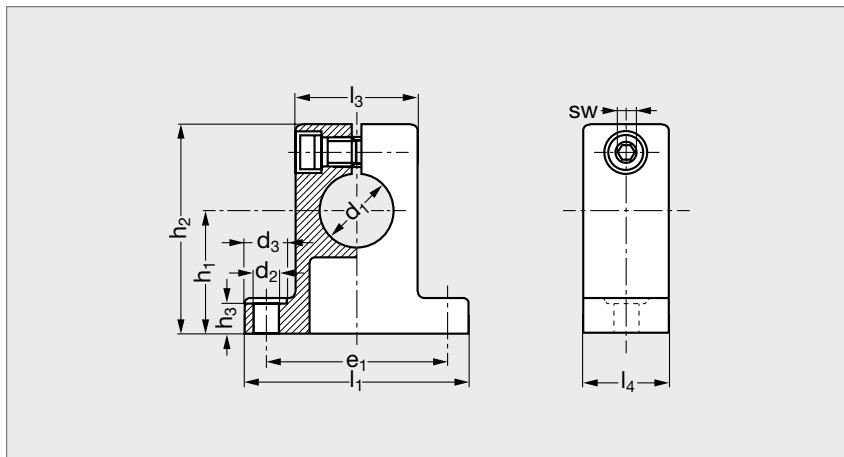

Délai maîtrise



### MATIÈRES

- Zinc moulé sous pression.

### UTILISATION

- Permet de supporter et fixer les arbres B6 aux extrémités.

### SUR DEMANDE

- Bride en fonte.

	d <sub>1</sub>	d <sub>2</sub>	d <sub>3</sub>	l <sub>1</sub>	l <sub>3</sub>	l <sub>4</sub>	h <sub>1</sub> ±0,015	h <sub>2</sub>	h <sub>3</sub>	e <sub>1</sub>	SW 6 pans	Masse
												g
B7 - BAGW - 10	10	3,4	8	37	18	11	17	30	5	28 ±0,15	2,5	30
B7 - BAGW - 12	12	4,5	10	42	20	12	20	35	5,5	32 ±0,15	3	40
B7 - BAGW - 14	14	4,5	10	46	23	14	22	38	6	36 ±0,15	3	60
B7 - BAGW - 16	16	4,5	10	50	26	16	25	42	6,5	40 ±0,15	3	80
B7 - BAGW - 20	20	4,5	10	60	32	20	30	50	7,5	45 ±0,15	3	150
B7 - BAGW - 25	25	5,5	11	74	38	25	35	58	8,5	60 ±0,15	4	260
B7 - BAGW - 30	30	6,6	13	84	45	28	40	68	9,5	68 ±0,2	5	380
B7 - BAGW - 40	40	9,1	18	108	56	32	50	86	12	86 ±0,2	6	670
B7 - BAGW - 50	50	9	18	130	80	40	60	100	14	108 ±0,2	6	1380

Exemple de commande

Référence

**B7 - BAGW - 06**