

Guidage linéaire avec patin à recirculation de billes

Accuride
QUICKSHIP
PROGRAMME

B3-065

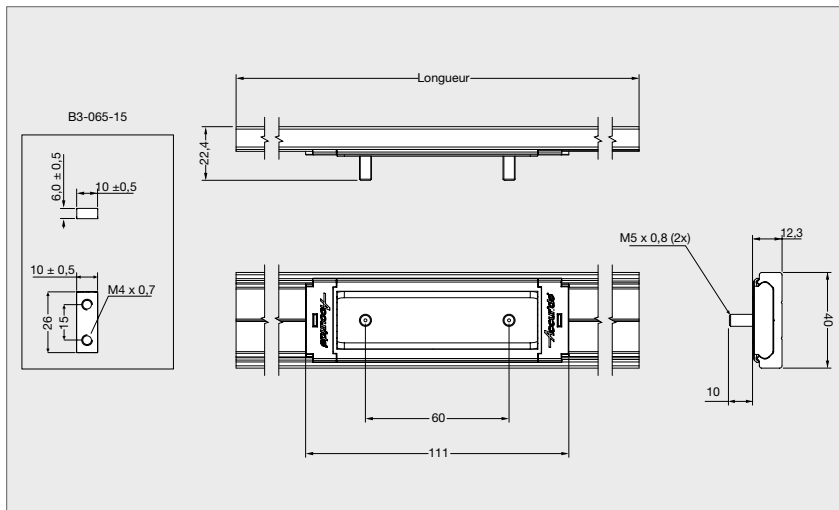

MATIÈRES

- Rail en aluminium série 6000, longueurs de 1,2 m et 2,4 m, sans trous de fixation.
- Patin :
 - . billes en acier **inoxydable**.
 - . billes en polymère : sans graisse, mouvement silencieux.
- Résistant à la corrosion.
- Résistant à la poussière et à la saleté.

UTILISATION

- Patins à recirculation de billes vendus séparément :
- Possibilité de très grandes longueurs de rail.
- Butées de fin de course vendues séparément.
- Perçage des trous de fixation : Gabarit **B3-065-17**.

SUR DEMANDE

- Disponible avec trous de fixation.
- Divers montages en option.

	Désignation
B3 - 065 - 120	Rail longueur 1,2 m (sans trous de fixation)
B3 - 065 - 240	Rail longueur 2,4 m (sans trous de fixation)
B3 - 065 - 15	Butée d'extrémité (1 butée + 2 vis)
B3 - 065 - 11	Patin à billes polymère
B3 - 065 - 13	Patin à billes acier inoxydable
B3 - 065 - 17	Gabarit de perçage

Exemple
de commande

Référence
B3 - 065 - 120