

Guidage à 4 rangées de billes - standard acier résistant à la corrosion

B24-GBXE-N

Acier résistant à la corrosion

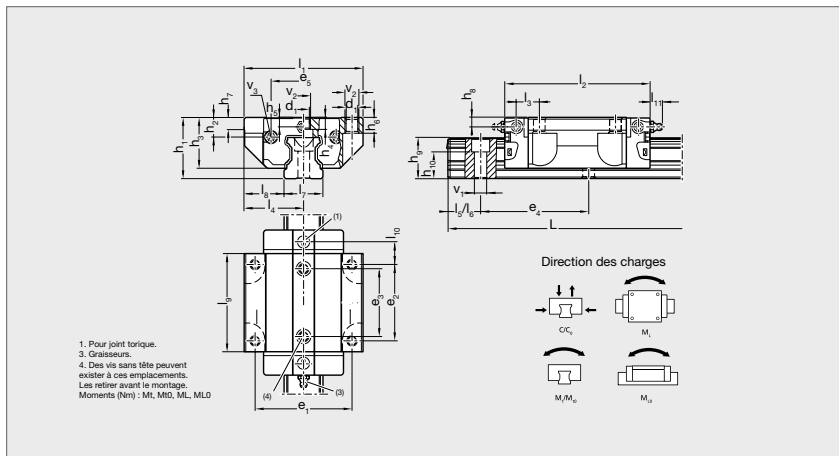

CARACTÉRISTIQUES

- Toutes les pièces métalliques sont en acier résistant à la corrosion selon DIN EN 10088.
- Toutes les pièces en matière plastique sont en matériaux certifiés FDA.

EXÉCUTION

- Chariot standard à 4 rangées de billes.
- Précharge standard B : précharge légère (2 % de la charge de base dynamique C).
- Si $L > L_{maxi}$, le rail est livré en plusieurs tronçons repérés (usinage **AR**).
- Interchangeabilité : rails et chariots peuvent être commandés et livrés séparément.

LUBRIFICATION

- Livré sans graisse et sans huile de conservation.
- Type de graisse recommandée : NSF-H1.

UTILISATION

- Industrie alimentaire.
- Industrie de l'emballage.
- Industrie pharmaceutique.

Guidage à 4 rangées de billes - standard acier résistant à la corrosion

B24-GBXE-N

1. Sans indication, $l_5 = l_6$ avec mini/maxi selon tableau.

Ensemble	Chariot seul	Rail seul	l_1	l_2	l_3	l_4	l_7	l_8	l_9	l_{10}	l_{11}	h_1	h_2	h_3	h_4	h_5	h_6	h_7	h_8	h_9	h_{10}	d_1
B24 - GBXE - 15 - N	B24 - GBXC - 15 - N	B24 - GBXR - 15	47	58,2	9,6	23,5	15	16	39,2	8	1,6	24	6,7	19,9	4,4	3,2	5,2	5	3,20	16,20	10,3	4,3
B24 - GBXE - 20 - N	B24 - GBXC - 20 - N	B24 - GBXR - 20	63	75	11,8	31,5	20	21,5	49,6	11,80	1,6	30	7,3	25,35	5,2	3,35	7,7	6	3,35	20,55	13,2	5,3
B24 - GBXE - 25 - N	B24 - GBXC - 25 - N	B24 - GBXR - 25	70	86,2	13,6	35	23	23,5	57,8	12,45	9,5	36	11,5	29,9	7	5,5	9,3	7,5	5,5	24,25	15,2	6,7
B24 - GBXE - 30 - N	B24 - GBXC - 30 - N	B24 - GBXR - 30	90	97,7	15,7	45	28	31,0	67,4	14	9,5	42	14,6	35,35	7,9	6,05	11	7	6,05	28,35	17	8,5
B24 - GBXE - 35 - N	B24 - GBXC - 35 - N	B24 - GBXR - 35	100	110,5	16	50	34	33	77	14,5	9,5	48	17,35	40,4	10,2	6,9	12	8	6,9	31,85	20,5	8,5

Ensemble	Chariot seul	Rail seul	e_1	e_2	e_3	e_4	e_5	v_1	v_2	v_3	L	Charge de base		Mt	Mt ₀	ML	ML ₀	Masse	T ₁	
												dynamique C	statique C ₀							
											maxi	N	N	Nm	Nm	Nm	Nm	kg	mini	maxi
B24 - GBXE - 15 - N	B24 - GBXC - 15 - N	B24 - GBXR - 15	38	30	26	60	24,55	4,5	M 5	M2,5x3,5	2000	5 100	9 300	63	90	34	49	0,2	12	28
B24 - GBXE - 20 - N	B24 - GBXC - 20 - N	B24 - GBXR - 20	53	40	35	60	32,5	6	M 6	M3x5	4000	12 300	16 900	205	215	110	115	0,45	13	28
B24 - GBXE - 25 - N	B24 - GBXC - 25 - N	B24 - GBXR - 25	57	45	40	60	38,3	7	M 8	M3x5	4000	15 000	21 000	270	295	150	165	0,65	13	28
B24 - GBXE - 30 - N	B24 - GBXC - 30 - N	B24 - GBXR - 30	72	52	44	80	48,4	9	M10	M3x5	4000	20 800	28 700	460	500	245	265	1,1	16	38
B24 - GBXE - 35 - N	B24 - GBXC - 35 - N	B24 - GBXR - 35	82	62	52	80	58	9	M10	M3x5	4000	27 600	37 500	760	805	375	390	1,6	16	38

Référence - W Nb de chariots par rail - L - l_5/l_6 ⁽¹⁾

B24 - GBXE - 20 - N - W3 - 1200 - 30/30

Exemple de commande