

# Guidage à rouleaux très forte capacité Standard

B22-GRXE-N

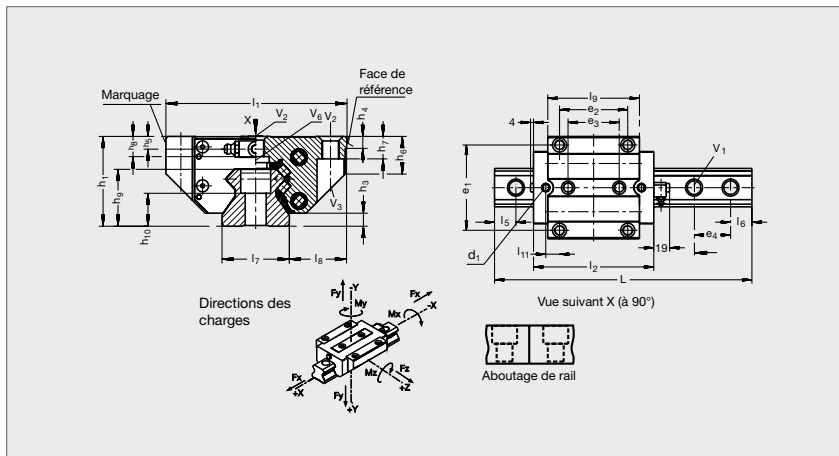

## EXÉCUTION

- Précharge standard C (voir page 164) : forte (10 % de la charge de base dynamique C).
- Si  $L > L_{\text{maxi}}$ , le rail est livré en plusieurs tronçons repérés (usinage AR).
- Interchangeabilité : rails et chariots peuvent être commandés et livrés séparément.

## UTILISATION

- Machines-outils, centres d'usinage, robots industriels, unités de transfert forte capacité...

## SUR DEMANDE

- Racleur

# Guidage à rouleaux très forte capacité Standard

**B22-GRXE-N**

1. Sans indication,  $l_5 = l_6$  avec mini/maxi selon tableau.
2. Ce trou permet une lubrification par le dessus du chariot.  
Attention, si la lubrification se fait par les graisseurs frontaux, le trou  $d_1$  doit absolument être recouvert, un joint torique (livré) permet d'assurer l'étanchéité.
3. Position du trou de lubrification dans la construction adjacente.  
Visserie à utiliser : classe 12.9.

Ensemble	Chariot seul	Rail seul	$l_{1\pm 0,2}$	$l_2$	$l_5/l_6$		$l_7$	$l_8$	$l_9$	$l_{11}$	$h_1$	$h_3$	$h_4$	$h_5$	$h_6$	$h_7$	$h_8$	$h_9$	$h_{10}$	$d_1$
			mini	maxi																
B22 - GRXE - 35 - N	B22 - GRXC - 35 - N	B22 - GRXR - 35	100	122,9	20	31	34	33	85,2	14,3	48	6,5	8	6,6	20,5	12	11,1	30	17,5	6
B22 - GRXE - 45 - N	B22 - GRXC - 45 - N	B22 - GRXR - 45	120	145,9	20	41	45	37,5	104,2	15,7	60	8,5	8	6,6	26	15	13,2	38	19,5	6
B22 - GRXE - 55 - N	B22 - GRXC - 55 - N	B22 - GRXR - 55	140	172,7	20	47	53	43,5	127	21,6	70	11	12	8,1	32	18	14,8	45	22,5	6
B22 - GRXE - 65 - N	B22 - GRXC - 65 - N	B22 - GRXR - 65	170	195,5	20	61	63	53,5	141,2	15,6	90	11,5	15	19,6	39,2	23,3	23,3	53,8	28,8	6

Ensemble	Chariot seul	Rail seul	$e_1$	$e_2$	$e_4$	$e_3$	L maxi	Charge de base			Couple statique			$V_1$	Serrage maxi $V_1$	$V_2$	Serrage maxi $V_2$	$V_3$	Serrage maxi $V_3$	$V_6$	Serrage maxi $V_6$	
								dyn.	C	stat.	$C_0$	$M_{0x}$	$M_{0y}$									$M_{0z}$
								kN	kN	Nm	Nm	Nm	Nm									Nm
B22 - GRXE - 35 - N	B22 - GRXC - 35 - N	B22 - GRXR - 35	82	62	40	52	5900	59	140	1200	2150	1950	M 8	8	41	M10	41	M 8	41	M 8	24	
B22 - GRXE - 45 - N	B22 - GRXC - 45 - N	B22 - GRXR - 45	100	80	52,5	60	5888	92	215	1899	4255	3821	M12	140	M12	83	M10	83	M10	48		
B22 - GRXE - 55 - N	B22 - GRXC - 55 - N	B22 - GRXR - 55	116	95	60	70	5880	136	320	3287	7404	6667	M14	220	M14	140	M12	140	M12	83		
B22 - GRXE - 65 - N	B22 - GRXC - 65 - N	B22 - GRXR - 65	142	110	75	82	5865	200	435	5450	12100	10900	M16	340	M16	220	M14	220	M14	130		

Exemple de commande

Référence - W Nb de chariots par rail - L ·  $l_5/l_6$  <sup>(1)</sup>

**B22 - GRXE - 55N - W2 - 1450 - 35/35**