

Bloqueur manuel

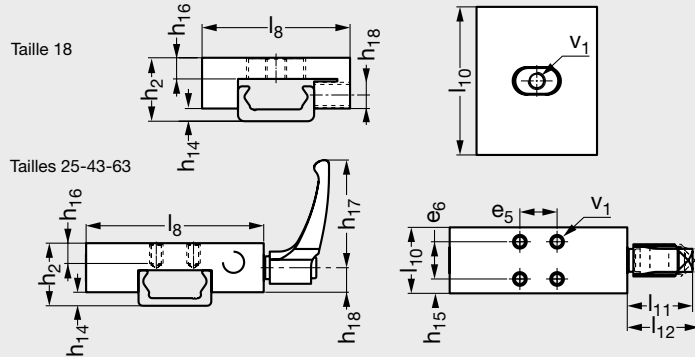

Bloqueur manuel



UTILISATION

- Bloquer en position les pièces mobiles guidées sur le rail.
- Le bloqueur se monte indifféremment sur des rails T, U ou K.

AVANTAGE

- Absence de contraintes directes sur les chariots de guidage.
- Montage simple.

PRINCIPE

- La rotation de la manette indexable resserre les mâchoires du bloqueur contre le rail.

SUR DEMANDE

- Autres tailles.

1. Position de la manette lors du débrayage.
2. La force de maintien indiquée est valable pour un couple de serrage de la manette de 15 Nm.

10 N ≈ 1 kg

	l_8	l_{10}	$l_{11}^{(1)}$	l_{12}	h_2	h_{14}	h_{15}	h_{16}	h_{17}	h_{18}	e_5	e_6	V_1	Force maintien ⁽²⁾
														N
B2-GGRTA-43-BM	105	39	46,5	50,5	37	8	8,5	10	78	28,5	22	22	4 x M8	2000

Exemple de commande

Référence

B2 - GGRTA - 43 - BM

SÉRIE RAIL