

Rail de guidage en V crémaillère

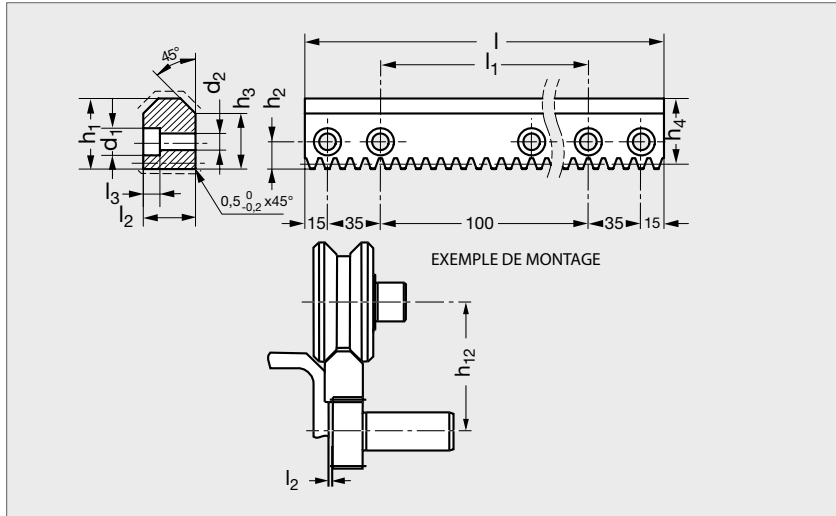

MATIÈRES

- Acier trempé rectifié 58CrMoV4.

EXÉCUTIONS

- Rail crémaillère avec surface de guidage trempée, rectifiée et denture taillée de précision, qualité 7h25.

SUR DEMANDE

- Rails **inoxydable** X42Cr13.
- Rails crémaillère à denture trempée et rectifiée, qualité 6h23.

PRODUITS ASSOCIÉS



B2-FR
Page 136



B2-SP
Page 143



B2-SPE
Page 143



B2-RA
Page 145

10 Nm \approx 1 kg.m

Rail en V en crémaillère	Code	Taille	l	l ₁	l ₂	l ₃	d ₁	d ₂	h ₁	h ₂	h ₃	h ₄	Module	Cotes de montage		
														Pas	h ₁₂	l ₁₂
B2 - FZ 15 - 1200	905 115	15	1200	1100	14,5	6,8	11	7	24,5	11,5	20	22,91	1,5915	5	61,3	1
B2 - FZ 15 - 600	905 116	15	600	500	14,5	6,8	11	7	24,5	11,5	20	22,91	1,5915	5	61,3	1
B2 - FZ 20 - 1200	905 120	20	1200	1100	19,5	9	15	9	29,5	14	23,5	27,91	1,5915	5	69,6	2,5
B2 - FZ 20 - 600	905 121	20	600	500	19,5	9	15	9	29,5	14	23,5	27,91	1,5915	5	69,6	2,5
B2 - FZ 25 - 1200	905 125	25	1200	1100	24,7	9	15	9	33,0	14,5	25,2	30,61	2,3873	7,5	85,5	2,7
B2 - FZ 25 - 600	905 127	25	600	500	24,7	9	15	9	33,0	14,5	25,2	30,61	2,3873	7,5	85,5	2,7
B2 - FZ 35 - 1200	905 135	35	1200	1100	34,6	11	18	11	46,6	18	36,7	43,42	3,1831	10	119,1	2,1
B2 - FZ 35 - 600	905 137	35	600	500	34,6	11	18	11	46,6	18	36,7	43,42	3,1831	10	119,1	2,1

Exemple
de commande

Référence

B2 - FZ 15 - 1200

SÉRIE
RAIL