

Guidage à galets économique zingué ou inox en T

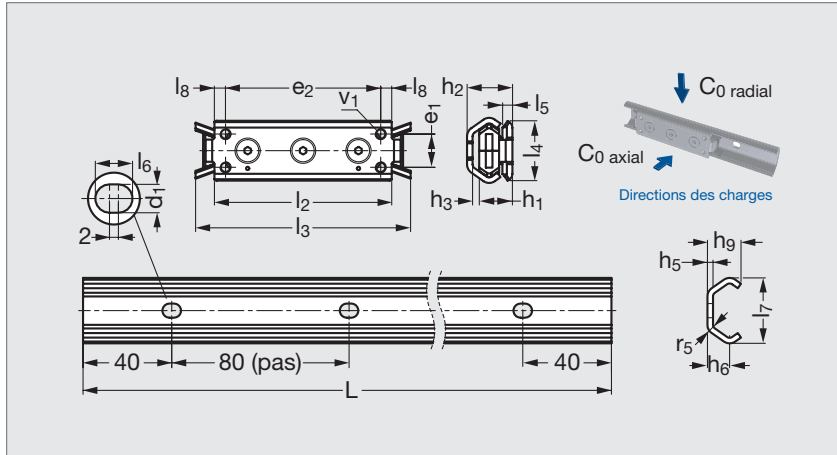

CARACTÉRISTIQUES

- Très grande compacité.
- Rail maître (forme T).
- Guidage sans jeu grâce au galet central monté sur excentrique.
- Chariot avec racleurs frontaux pour fonctionnement en ambiance polluée.
- 2 versions disponibles :
 - **économique** (CZA + RZ)/chariot et rail zingués.

- **inox** (CXX + RX)/chariot et rail en acier inoxydable (AISI 316L) avec galets étanches acier inoxydable (AISI 440 N lubrifiés).
- Résistance à la corrosion : eau, huiles minérales, méthanol, solvants, détergents...
- Température maximale : 110°C.
- Vitesse maximale : 1,5 m/s.
- Fixation du rail par vis M5 ISO 7380 (non fournies).

APPLICATIONS

- Guidage de portes.
 - Dispositifs ergonomiques.
 - Machines spéciales.
 - Machines didactiques.
 - Machines à bois.
- Egalement disponible en rail suiveur (forme en U).

PRODUIT ASSOCIÉ



B2-CZAU
Page 104

1. Rails disponibles en 3 longueurs standards au choix.
Le rail pourra être proposé coupé à la longueur désirée.
2. Charges valables pour montage « à chant » et avec les 2 galets extérieurs sollicités.
1 daN ≈ 1 kg

Chariot zingué	Rail zingué	l ₂	l ₃	l ₄	l ₅	l ₆	l ₇	l ₈	e ₁	e ₂	v ₁	h ₁	h ₂	h ₃	h ₅	h ₆	h ₉	d ₁	r ₅	L ⁽¹⁾	Poids		Charge de base ⁽²⁾		Chariot inox	Rail inox	
																					g	kg/m	C ₀ radial daN	C ₀ axial daN			
B2-CZA-3080-ZZ	-	80	97	27	4,5	-	-	5	15	70	M5	15	20,5	3,5	-	-	-	-	-	-	-	110	-	87	43,5	-	-
-	-	80	97	27	4,5	-	-	5	15	70	M5	15	20,5	3,5	-	-	-	-	-	-	-	110	-	80	40	B2 - CXX - 3080 - PP	-
-	B2-RZ-30	-	-	-	-	8,4	29,5	-	-	-	-	-	20,5	3,5	2,5	10	14,1	6,4	4,5	1040	-	0,9	-	-	-	-	-
-	-	-	-	-	-	8,4	29,5	-	-	-	-	-	20,5	3,5	2,5	10	14,1	6,4	4,5	2080	-	0,9	-	-	-	-	B2 - RX - 30
-	-	-	-	-	-	8,4	29,5	-	-	-	-	-	20,5	3,5	2,5	10	14,1	6,4	4,5	3120	-	0,9	-	-	-	-	B2 - RX - 30
B2-CZA-45150-ZZ	-	135	160	40	4	-	-	7,5	23	120	M6	22	31	5	-	-	-	-	-	-	-	400	-	174	93,5	-	-
-	-	135	160	40	4	-	-	7,5	23	120	M6	22	31	5	-	-	-	-	-	-	-	400	-	160	86	B2 - CXX - 45150 - PP	-
-	B2-RZ-45	-	-	-	-	11	46,4	-	-	-	-	-	31	5	4	15,5	24	9	6,5	1040	-	2,29	-	-	-	-	-
-	-	-	-	-	-	11	46,4	-	-	-	-	-	31	5	4	15,5	24	9	6,5	2080	-	2,29	-	-	-	-	-
-	-	-	-	-	-	11	46,4	-	-	-	-	-	31	5	4	15,5	24	9	6,5	3120	-	2,29	-	-	-	-	B2 - RX - 45

Exemple de commande

Chariot+Rail - L
B2 - CZA - 3080 - ZZ + B2 - RZ - 30 - 1040

SÉRIE RAIL