

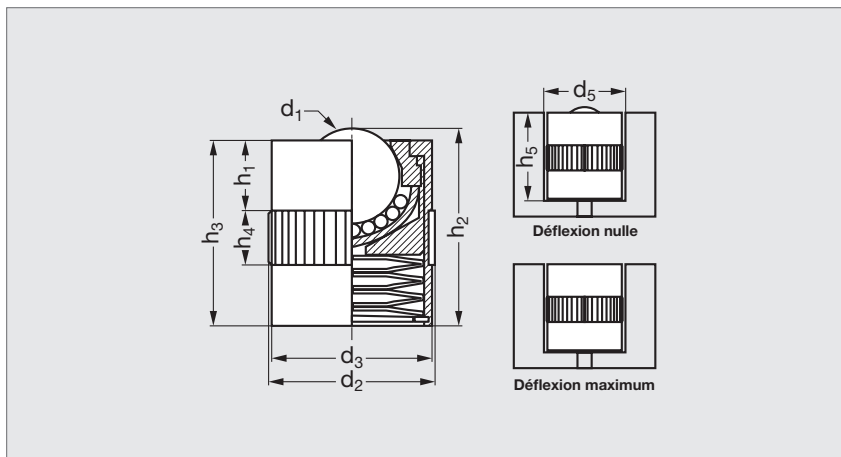

B1-64

Bille porteuse escamotable DL



MATIÈRES

B1-...-13

- Billes en acier cémenté.
- Boîtier (cuvette et couvercle) en acier zingué embouti.

CARACTÉRISTIQUES

- Billes livrées pré lubrifiées ne nécessitant aucun entretien.

UTILISATION

- En montage inversé (bille en bas) les capacités de charges sont fortement minorées (nous consulter).
- Vitesse d'avancement maxi : 1 m/s pour les billes acier.
- Température : de -30°C à +70°C en service continu, +100°C en service intermittent.

	MATIÈRE		d ₁	d ₂	d ₃	d ₅	h ₂	h ₁	h ₃	h ₄	h ₅	Charge dynamique maxi	Charge maxi pour la déflexion
	Bille	Boîtier											
B1 - 64 - 12 - 13	Acier	Acier	12,7	24,5	23,9	24,1	30	9	28,5	10,5	28,6	40	90
B1 - 64 - 15 - 13	Acier	Acier	15,8	30,5	29,9	30,1	36	12	34,5	10,5	34,6	60	110

Exemple de commande

Référence

B1 - 64 - 12 - 13