

Bille porteuse à tige filetée

B1-20
B1-21 – B1-22

B1-20

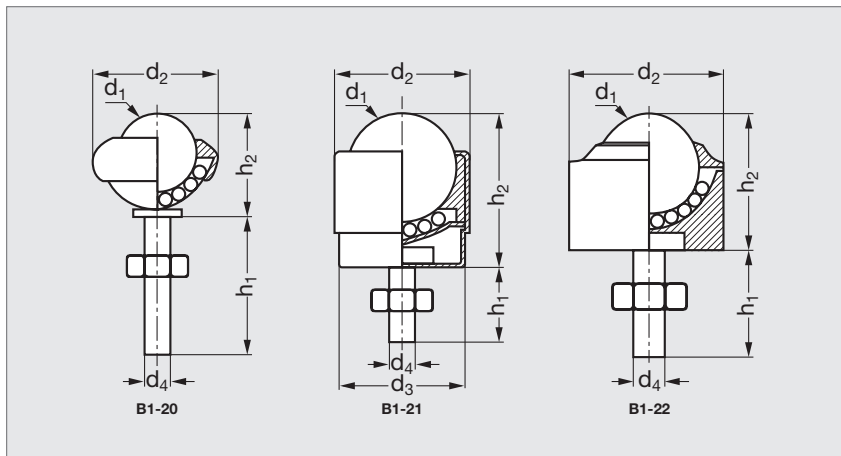

B1-21



B1-22

MATIÈRES

B1-...-13

- Billes en acier cémenté.
- Boîtier (cuvette et couvercle) en acier zingué embouti.

B1-...-14

- Bille en acier nylon, billes support acier **inoxydable**.
- Boîtier (cuvette et couvercle) en acier zingué embouti.

B1-...-15

- Billes en acier **inoxydable** martensitique légèrement magnétique.
- Boîtier (cuvette et couvercle) en acier **inoxydable** austénitique amagnétique.

B1-...-16

- Boîtier en acier avec un revêtement noir électrophorétique pour résister à la corrosion.
- Boîtier (cuvette et couvercle) en acier **inoxydable** austénitique amagnétique.

CARACTÉRISTIQUES

- Billes livrées pré lubrifiées ne nécessitant aucun entretien. Sauf pour modèle en bille nylon.

UTILISATION

- En montage inversé (bille en bas) les capacités de charges sont fortement minorées (nous consulter).
- Vitesse d'avancement maxi : 1 m/s pour les billes acier et 0,25 m/s pour les billes nylon.
- Température : de -30°C à +70°C en service continu, +100°C en service intermittent.

**B1-20****B1-21 – B1-22**

Bille porteuse à tige filetée

	MATIÈRE		d ₁	d ₂	d ₃	d ₄	h ₁	h ₂	h ₃	Charge dynamique maxi
	Bille	Boîtier								
B1 - 20 - 19 - 13 - 35	Acier	Acier	19	32,1	-	M 8	35	24,6	-	25
B1 - 20 - 19 - 14 - 35	Nylon	Acier	19	32,1	-	M 8	35	24,6	-	20
B1 - 20 - 19 - 16 - 35	Inox	Acier	19	32,1	-	M 8	35	24,6	-	25
B1 - 20 - 19 - 15 - 35	Inox	Inox	19	32,1	-	M 8	35	24,6	-	25
B1 - 20 - 25 - 13 - 50	Acier	Acier	25,4	39,7	-	M 8	50	32,5	-	55
B1 - 20 - 25 - 14 - 50	Nylon	Acier	25,4	39,7	-	M 8	50	32,5	-	25
B1 - 20 - 25 - 16 - 50	Inox	Acier	25,4	39,7	-	M 8	50	32,5	-	55
B1 - 20 - 25 - 15 - 50	Inox	Inox	25,4	39,7	-	M 8	50	32,5	-	55
B1 - 20 - 40 - 13 - 50	Acier	Acier	39,7	55,5	-	M10	50	47,62	-	140
B1 - 20 - 40 - 16 - 50	Inox	Acier	39,7	55,5	-	M10	50	47,62	-	140
B1 - 20 - 40 - 15 - 50	Inox	Inox	39,7	55,5	-	M10	50	47,62	-	140
B1 - 21 - 25 - 13 - 28	Acier	Acier	25,4	30,5	26,6	M 8	28	33,5	24,7	50
B1 - 22 - 25 - 13 - 18	Acier	Acier	25,4	39,5	-	M 8	18	35,8	-	100
B1 - 22 - 25 - 13 - 28	Acier	Acier	25,4	39,5	-	M 8	28	35,8	-	100

Exemple
de commande

Référence

B1 - 20 - 19 - 13 - 35SÉRIE
BILLE P.

www.michaud-chailly.fr

MICHAUD CHAILLY